

TANNER
MAQUINAS Y HERRAMIENTAS

RECTIFICADORA PFG-2550AH



250 mm x 500 mm

Alta precisión y estabilidad para
acabados perfectos y resultados consistentes

Su productividad es nuestro compromiso
www.tannerherramientas.com

La rectificadora **PFG-2550AH** proporciona rectificado de alta precisión para piezas metálicas, asegurando **acabados perfectos y resultados consistentes**.

Ventajas:

- Precisión y estabilidad optimizadas
- Movimiento estable y duradero
- Avance excepcional y estable
- Accesorios especiales y estándar incluidos
- Mantenimiento fácil y seguro

Información general

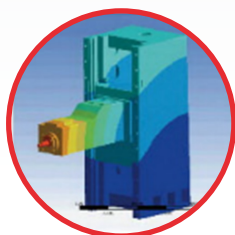

Estructura optimizada

Las partes principales están fabricadas con hierro fundido de alta calidad combinado con un diseño estructural excepcional. Las piezas principales están aliviadas de tensiones para garantizar la máxima rigidez, estabilidad y precisión del mecanizado.



Diseño del husillo de precisión

El husillo funciona con un rodamiento de contacto angular de alta precisión de clase P4, lo que garantiza una precisión de desviación de 2 μm . El husillo tipo cartucho está completamente sellado y lubricado para una larga vida útil de trabajo, proporcionando rectificado de alta precisión y una larga vida útil.



Turcite-B en guías deslizantes

Las guías deslizantes de los ejes X y Z están recubiertas con Turcite-B para un movimiento estable y precisión a largo plazo.



Alimentación de precisión en eje vertical

El eje vertical de tipo cantiléver y tipo de doble columna está equipado con guías lineales de alta precisión combinadas con transmisión de husillo de bolas de alta precisión, lo que asegura una precisión de avance excepcional y máxima estabilidad.



Guías lineales de alta resistencia

La superficie del puente de doble columna está equipada con dos guías lineales de alta resistencia con gran alcance para un movimiento extra suave y alta rigidez.

Contáctenos:

CHIHUAHUA. CHIH

gerencianoroeste@tannerherramientas.com
Tel: (614) 414 2223 Toll free: (800) 841 6560

EL PASO. TX

texas@tannerherramientas.com
Tel: (915) 532 6165 Toll free: 01 (855) 280 4660

GUAYMAS. SON

ventasguaymas@tannerherramientas.com
Tel: (622) 224 6081

MONTERREY. NL

gerencianoroeste@tannerherramientas.com
Tel: (81) 8312 1711

QUERÉTARO. QRO

gerenciacentro@tannerherramientas.com
Tel: (442) 216 8862

TORREÓN. COAH

gerenciacoah@tannerherramientas.com
Tel: (871) 169 3540

Síguenos en:



www.tannerherramientas.com

ESPECIFICACIONES

Recorrido	Superficie de rectificado de la mesa	mm	250 x 500
	Superficie máxima de rectificado	mm	250 x 500
	Distancia máxima del centro del husillo a la mesa	mm	500
Alimentación	Velocidad aproximada de la mesa	m/min	5 ~25
	Guía de la mesa		Guía en V y plana
	Incremento aproximado de avance transversal automático	mm	0.1~12
	Avance transversal rápido de alimentación eléctrica	mm/min	1100 [60Hz] / 900 [50Hz]
	Avance transversal en volante manual	mm	5/rev. ; 0.02/gra.
	Avance vertical en volante manual	mm	2/rev.; 0.01/gra.
Motor	Motor del husillo	HP	3
	Motor de la bomba hidráulica	HP	1
	Motor de avance transversal automático	HP	1/5
	Bomba de refrigerante	HP	1/8
Ejes	Movimiento	X	Longitudinal: Automático
	Movimiento	Z	Transversal: Automático
	Movimiento	Y	Vertical: Manual
Rueda	Velocidad de la rueda	RPM	3500 [60Hz] / 2900 [50Hz]
	Dimensiones de la rueda	mm	180 x 13 x 31.75
Peso	Peso neto de la máquina	kg	1350
	Peso bruto de embalaje	kg	1550
Dimensiones	Espacio en piso (LxWxH)	mm	2340 x 1500 x 1800
	Dimensiones de embalaje (LxWxH)	cm	2351 x 1550 x 2050
*El fabricante se reserva el derecho de modificar las especificaciones sin previo aviso.			

Contáctenos:

CHIHUAHUA. CHIH

gerencianoroeste@tannerherramientas.com
Tel: (614) 414 2223 Toll free: (800) 841 6560

EL PASO. TX

texas@tannerherramientas.com
Tel: (915) 532 6165 Toll free: 01 (855) 280 4660

GUAYMAS. SON

ventasguaymas@tannerherramientas.com
Tel: (622) 224 6081

MONTERREY. NL

gerencianoroeste@tannerherramientas.com
Tel: (81) 8312 1711

QUERÉTARO. QRO

gerenciacentro@tannerherramientas.com
Tel: (442) 216 8862

TORREÓN. COAH

gerenciacoah@tannerherramientas.com
Tel: (871) 169 3540

Accesorios estándar

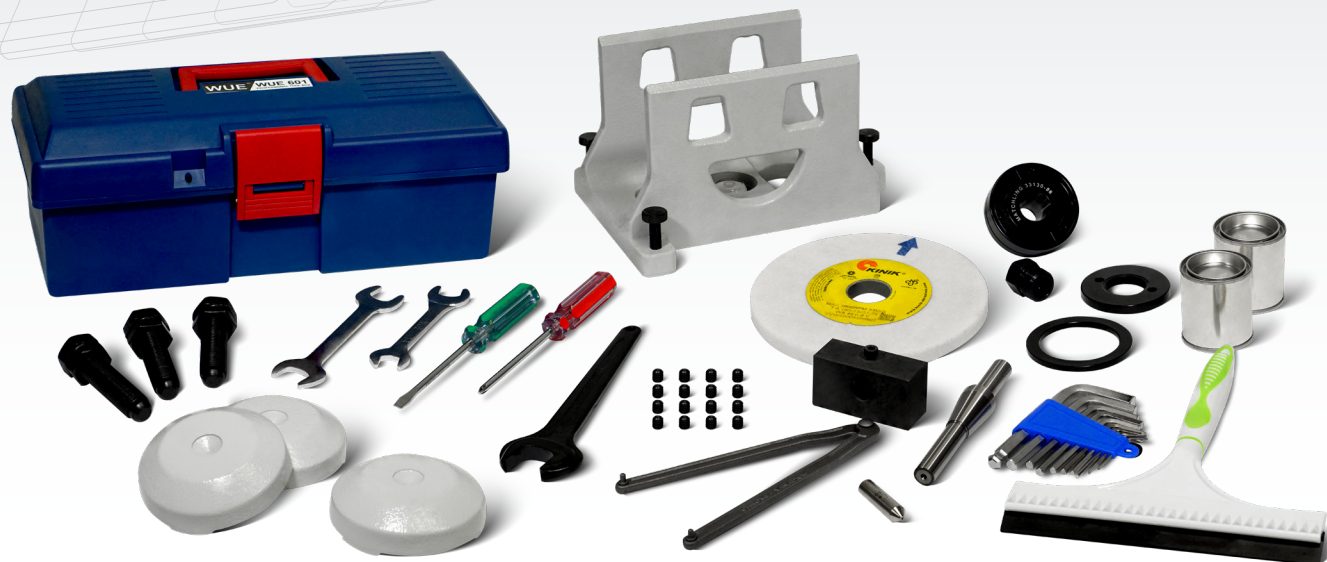

1. Rueda vitrificada de rectificado
 - Dimensiones: 180x13x31.75
 - Máximas RPM: 3600
 - Abrasivo: Óxido de aluminio blanco, duro y quebradizo
 - Grano: medio (46)
2. Brida para rueda
3. Extractor de brida
4. Eje para equilibrado
5. Base para equilibrado de la rueda
6. Rectificador de diamante
7. Tornillos de nivelación y bases
 - 3 juegos
8. Caja de herramientas
9. Herramientas básicas
 - Juego de llaves Allen
 - Desarmador de cruz
 - Desarmador plano
 - Llaves inglesas
 - Pintura para restauración
 - Pernos de repuesto
10. Lámpara de trabajo
11. Limpiador
12. Manual de operación, mantenimiento y diagramas
13. Diagrama eléctrico
14. Ciclo y agenda de mantenimiento

Contáctenos:

CHIHUAHUA. CHIH

gerencianoroeste@tannerherramientas.com
Tel: (614) 414 2223 Toll free: (800) 841 6560

EL PASO. TX

texas@tannerherramientas.com
Tel: (915) 532 6165 Toll free: 01 (855) 280 4660

GUAYMAS. SON

ventasguaymas@tannerherramientas.com
Tel: (622) 224 6081

MONTERREY. NL

gerencianoroeste@tannerherramientas.com
Tel: (81) 8312 1711

QUERÉTARO. QRO

gerenciacentro@tannerherramientas.com
Tel: (442) 216 8862

TORREÓN. COAH

gerenciacoah@tannerherramientas.com
Tel: (871) 169 3540

Accesorios especiales incluidos

1. Base magnética
2. Auto desmagnetizado para la base
3. Micro avance para avance transversal / vertical (0.001mm/grado)
4. Rectificador paralelo (Manual)
5. Sistema de refrigerante
6. Sistema hidráulico



Contáctenos:

CHIHUAHUA. CHIH
gerencianoroeste@tannerherramientas.com
Tel: (614) 414 2223 Toll free: (800) 841 6560

EL PASO. TX
texas@tannerherramientas.com
Tel: (915) 532 6165 Toll free: 01 (855) 280 4660

GUAYMAS. SON
ventasguaymas@tannerherramientas.com
Tel: (622) 224 6081

MONTERREY. NL
gerencianoroeste@tannerherramientas.com
Tel: (81) 8312 1711

QUERÉTARO. QRO
gerenciacentro@tannerherramientas.com
Tel: (442) 216 8862

TORREÓN. COAH
gerenciacoah@tannerherramientas.com
Tel: (871) 169 3540



Sistema de refrigerante

ESPECIFICACIONES		
Tipo	Unidad	MC-8
Motor de succión	HP	1/8
Fases del motor	Ph	3
Poleas	P	2
Peso	Kg	50
Dimensiones	mm	450x550x210



Sistema hidráulico

ESPECIFICACIONES		
Tipo	Unidad	YC-602
Motor de succión	HP	1/2
Velocidad de entrada de aire	M/S	28
Peso	Kg	50
Dimensiones	mm	580x330x760

Dimensiones

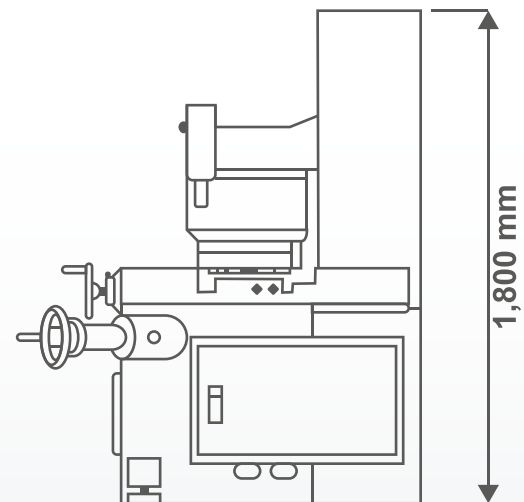
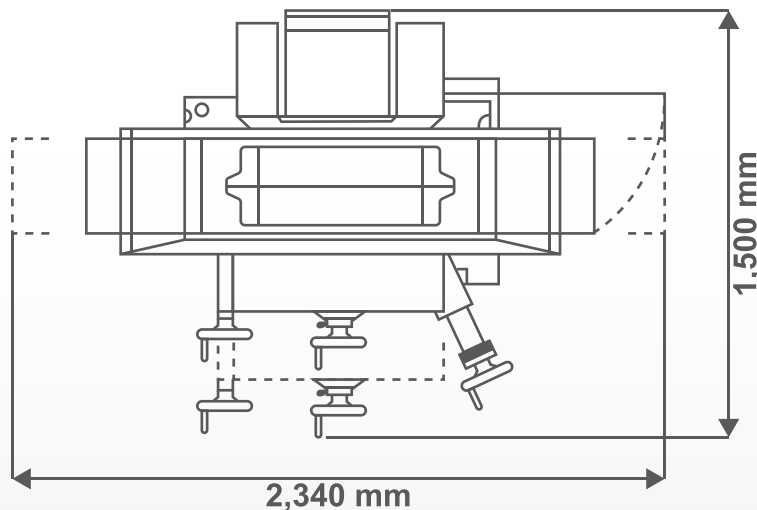

Contáctenos:

CHIHUAHUA. CHIH
gerencianoroeste@tannerherramientas.com
Tel: (614) 414 2223 Toll free: (800) 841 6560

EL PASO. TX
texas@tannerherramientas.com
Tel: (915) 532 6165 Toll free: 01 (855) 280 4660

GUAYMAS. SON
ventasguaymas@tannerherramientas.com
Tel: (622) 224 6081

MONTERREY. NL
gerencianoreste@tannerherramientas.com
Tel: (81) 8312 1711

QUERÉTARO. QRO
gerenciacentro@tannerherramientas.com
Tel: (442) 216 8862

TORREÓN. COAH
gerenciacoah@tannerherramientas.com
Tel: (871) 169 3540

TANNER

MAQUINAS Y HERRAMIENTAS

En **Tanner Máquinas y Herramientas**, somos líderes en México en el suministro de herramientas y soluciones integrales para maquinado de alta calidad.

Nuestro equipo de ingenieros de ventas y aplicaciones está comprometido en encontrar las mejores soluciones para usted y ayudarle a alcanzar nuevos niveles de productividad y rentabilidad.

Ofrecemos un **excelente servicio al cliente, asesoramiento técnico experto y capacitación** para garantizar que obtengan el máximo provecho de nuestras herramientas. Hemos ayudado a numerosas empresas a lograr resultados sobresalientes en sus proyectos de maquinado, mejorando la eficiencia y calidad de sus productos.

Acerca de **Tanner Máquinas y Herramientas**

- Más de 35 años de asesoría especializada en herramientas y periféricos
- Más de 100 marcas de todo el mundo
- Cobertura Nacional y en los parques industriales más importantes de México
- Facturación en México y Estados Unidos
- Garantía y compromiso con nuestros clientes
- Almacenes en 6 ciudades de importancia estratégica



Innovación:

Implementamos nuevas tecnologías para asegurar el resultado de las pruebas de herramientas con nuestro Tech Center además de personal certificado en aplicaciones de herramientas y periféricos.



Alianzas estratégicas:

Por más de 3 décadas hemos asegurado alianzas con fabricantes de herramientas a nivel mundial para asegurar el suministro constante a nuestros clientes.



Compromiso

Nuestro plan de mejora continua nos permite trabajar en pro de nuestros clientes para alcanzar y superar sus expectativas de servicio.



Confiable

Nuestra experiencia en la industria nos permite conocer la logística y el ecosistema industrial para mantener un suministro constante a pesar de las adversidades del entorno.

Contáctenos hoy mismo.



CHIHUAHUA. CHIH

gerencianoroeste@tannerherramientas.com
Tel: (614) 414 2223 Toll free: (800) 841 6560



EL PASO. TX

texas@tannerherramientas.com
Tel: (915) 532 6165 Toll free: 01 (855) 280 4660



GUAYMAS. SON

ventasguaymas@tannerherramientas.com
Tel: (622) 224 6081



MONTERREY. NL

gerencianoroeste@tannerherramientas.com
Tel: (81) 8312 1711



QUERÉTARO. QRO

gerenciacentro@tannerherramientas.com
Tel: (442) 216 8862



TORREÓN. COAH

gerenciacoah@tannerherramientas.com
Tel: (871) 169 3540

Su productividad es nuestro compromiso
www.tannerherramientas.com